

LĪGUMS Nr. MK VK 2013_AM studio
Par Valsts pārvaldes laba servisa balvas izgatavošanu un piegādi

Rīgā

2013. gada 29. novembrī

Valsts kanceleja (reģistrācijas numurs 90000055313, adrese: Brīvības bulvāris 36, Rīga, LV-1520) tās direktores Elitas Dreimanēs personā, kas rīkojas saskaņā ar Ministru kabineta 2003. gada 20. maija noteikumu Nr. 263 „Valsts kancelejas nolikums” 8.6. apakšpunktu (turpmāk – PASŪTĪTĀJS), no vienas puses, un

SIA „AM studio” (reģistrācijas numurs 40003583865, juridiskā adrese: Gaismas iela 20-1, Salaspils, Salaspils nov., LV-2121) tās valdes locekļa Valentīna Elstas personā, kas rīkojas uz sabiedrības Statūtu pamata (turpmāk – IZPILDĪTĀJS), no otras puses,

abi kopā turpmāk saukti PUSES vai atsevišķi – PUSE, pamatojoties uz Pasūtītāja organizētā iepirkuma Nr. MK VK 2013/14 „Valsts pārvaldes laba servisa balvu izgatavošana” (turpmāk – iepirkums) rezultātiem, noslēdz šādu līgumu:

1. Līguma priekšmets

1.1. PASŪTĪTĀJS uzdod un IZPILDĪTĀJS apņemas ar saviem materiāltehniskajiem līdzekļiem izgatavot stikla balvas (6 gab.) un piegādāt PASŪTĪTĀJAM, ievērojot šī līguma noteikumus un saskaņā ar iepirkuma Tehnisko specifikāciju (1. pielikums) un IZPILDĪTĀJA iesniegto Finanšu piedāvājumu (2. pielikums), kas ir šī līguma neatņemama sastāvdaļa.

1.2. IZPILDĪTĀJS izgatavo stikla balvas (6 gab.) un piegādā PASŪTĪTĀJAM uz adresi Brīvības bulv. 36, Rīgā 4 (četrus) kalendāra nedēļu laikā no šī līguma noslēgšanas dienas.

2. Pieņemšanas-nodošanas kārtība

2.1. PASŪTĪTĀJS pieņem IZPILDĪTĀJA piegādātās stikla balvas (6 gab.) ar pieņemšanas-nodošanas aktu, pārbaudot katras stikla balvas atbilstību iepirkuma prasībām, un:

2.1.1. ja IZPILDĪTĀJA piegādātās stikla balvas (6 gab.) atbilst iepirkuma prasībām, PASŪTĪTĀJS paraksta pieņemšanas-nodošanas aktu, kas ir pamats norēķinu veikšanai;

2.1.2. ja PASŪTĪTĀJS konstatē IZPILDĪTĀJA piegādāto stikla balvu neatbilstību šī iepirkuma prasībām, PASŪTĪTĀJS ne vēlāk kā 5 (piecus) darba dienu laikā rakstiski informē IZPILDĪTĀJU par pretenzijām un termiņu trūkumu novēršanai.

2.2. IZPILDĪTĀJAM ir saistoši PASŪTĪTĀJA norādījumi attiecībā uz izgatavojamo stikla balvu kvalitāti. IZPILDĪTĀJAM ir pienākums patstāvīgi segt visas izmaksas, kas tam radušās saistībā ar trūkumu novēršanu.

2.3. Ja PASŪTĪTĀJS atkārtoti konstatē piegādāto stikla balvu neatbilstību iepirkuma prasībām vai IZPILDĪTĀJS noteiktajos termiņos nenovērš trūkumus, PASŪTĪTĀJS ir tiesīgs atteikties no stikla balvu pieņemšanas, kā arī vienpusēji izbeigt šo līgumu.

3. Līguma summa un norēķinu kārtība

3.1. Līguma summa ir LVL 120,00 (viens simts divdesmit lati 00 santīmi), neieskaitot PVN 21%. Līguma summa kopā ar PVN ir 145,20 (viens simts četrdesmit pieci lati 20 santīmi).

3.2. PASŪTĪTĀJS veic maksājumus IZPILDĪTĀJAM par šajā līgumā noteiktajā kārtībā pieņemtajiem darbiem, pamatojoties uz abu PUSU parakstītajiem pieņemšanas-nodošanas aktiem

un pēc IZPILDĪTĀJA iesniegta rēķina.

3.3. PASŪTĪTĀJS veic rēķina samaksu ar pārskaitījumu uz IZPILDĪTĀJA šajā līgumā norādīto bankas kontu I0 (desmit) darba dienu laikā pēc pieņemšanas-nodošanas akta abpusējas parakstīšanas un IZPILDĪTĀJA rēķina saņemšanas.

3.4. PASŪTĪTĀJS iegūst īpašuma tiesības uz piegādātajām stikla balvām pēc pilnas līguma summas samaksas.

4. PUŠU atbildība

4.1. Ja IZPILDĪTĀJS neievēro šajā līgumā paredzētos izpildes termiņus, PASŪTĪTĀJS ir tiesīgs aprēķināt līgumsodu 0,2 % apmērā no līguma summas par katru nokavēto dienu, bet ne vairāk kā 10 % no līguma summas.

4.2. Ja PASŪTĪTĀJS neievēro rēķina, kas iesniegts atbilstoši šī līguma noteikumiem, samaksas termiņu, IZPILDĪTĀJS ir tiesīgs aprēķināt līgumsodu 0,2 % apmērā no līguma summas par katru nokavēto dienu, bet ne vairāk kā 10 % no līguma summas.

4.3. Līgumsoda samaksa neatbrīvo PUSES no to saistību pilnīgas izpildes.

4.4. Ja PASŪTĪTĀJS izbeidz šo līgumu sakarā ar 2.3. apakšpunktā minētajiem apstākļiem vai ja IZPILDĪTĀJS atkāpjas no šī līguma izpildes bez tiesiska pamata, un tas ir radījis PASŪTĪTĀJAM zaudējumus, IZPILDĪTĀJS papildus zaudējumu atlīdzināšanai maksā līgumsodu 10 % apmērā no līguma summas.

5. PUŠU pilnvarotās personas un sadarbība

5.1. PASŪTĪTĀJA pārstāvis: Sabīne Spurķe, Komunikācijas departamenta vecākā referente, tālrunis: (+371) 20604166, fakss: (+371) 67280469, e-pasts: sabine.spurke@mk.gov.lv.

5.2. IZPILDĪTĀJA pārstāvis: Ģirts Heinsbergs, tālrunis: (+371) 29331944, fakss: (+371) 67455146, e-pasts: girt@amstudio.lv.

5.3. Jebkurš oficiāls PUSES paziņojums saskaņā ar šo līgumu tiek iesniegts rakstiski un tiek uzskatīts par iesniegtu tai pašā dienā, ja tas nosūtīts pa faksu vai e-pastu, vai nodots personīgi otrai PUSEI, ko tas apstiprina ar parakstu. Ja paziņojums nosūtīts kā pasta sūtījums, tad uzskatāms, ka šāds sūtījums ir saņemts 7.(septītajā) dienā pēc tā nodošanas pastā. Visi paziņojumi PUSĒM tiek nosūtīti uz šajā līgumā norādītajām adresēm.

6. Nepārvaramas varas apstākļi

6.1. Nepārvarama vara nozīmē jebkādu neparedzamu ārkārtas situāciju vai notikumu, kas ir ārpus PUŠU kontroles un nav radušies to kļūdas vai nevērīgas rīcības rezultātā, kas kavē vienu no PUSĒM veikt kādu no tās līgumā noteiktajiem pienākumiem un no kuriem nav bijis iespējams izvairīties, veicot pienācīgus piesardzības pasākumus. PUSE, kura nav spējusi pildīt savas saistības, par nepārvaramas varas apstākļiem nevar minēt iekārtu vai materiālu defektus vai to piegādes kavējumus, darba strīdus un streikus.

6.2. PUSE, kurai kļuvis neiespējami izpildīt saistības minēto apstākļu dēļ, 2 (divu) darba dienu laikā mutiski informē otru PUSI par šādu apstākļu rašanos vai izbeigšanos un 5 (piecu) darba dienu laikā iesniedz rakstisku paziņojumu par minēto apstākļu rašanos vai izbeigšanos kopā ar pierādījumiem par nepārvaramas varas apstākļu iestāšanos. Ja paziņojums nav izdarīts paredzētajā laikā, vainīgā PUSE zaudē tiesības atsaukties uz nepārvaramu varu.

6.3. Nepārvaramas varas gadījumā līgumā noteiktais samaksas termiņš, neveicot līgumsoda aprēķinu, tiek pagarināts attiecīgi par tādu laika periodu, par kādu šie nepārvaramas varas apstākļi ir aizkavējuši līguma izpildi.

7. Strīdu izskatīšanas kārtība un piemērojamais likums

7.1. PUSES domstarpības, kas saistītas ar šajā līgumā paredzēto saistību izpildi, risina vienošanās ceļā. Vienošanās noformē rakstiski un tā stājas spēkā pēc abpusējas parakstīšanas un kļūst par šī līguma neatņemamu sastāvdaļu.

7.2. Ja PUSES nevar vienoties sarunu ceļā 30 dienu laikā, strīdu nodod izskatīšanai Latvijas Republikas tiesā Latvijas Republikas normatīvajos aktos noteiktajā kārtībā.

7.3. Strīdi vai domstarpības PUŠU starpā neatbrīvo tos no šajā līguma paredzēto saistību izpildes.

8. Citi noteikumi

8.1. PUSES apņemas nekavējoties rakstiski informēt viena otru par jebkādam grūtībām šī līguma izpildes procesā, kas varētu aizkavēt savlaicīgu līguma izpildi.

8.2. IZPILDĪTĀJS apliecina, ka ir iepazinies ar šī līguma noteikumiem un atzinis tos par saistošiem un izpildāmiem. IZPILDĪTĀJS apliecina, ka viņa rīcībā atrodas pietiekoši resursi, lai savlaicīgi un atbilstoši PASŪTĪTĀJA norādījumiem veiktu visus šajā līgumā noteiktos pienākumus.

8.3. Šī līguma un tā grozījumu (ja tādi ir) teksts, izņemot līguma 2. pielikumu, saskaņā ar Publisko iepirkumu likuma 8.¹ panta astoto daļu tiek publicēts PASŪTĪTĀJA mājaslapā internetā.

8.4. Šis līgums stājas spēkā dienā, kad to parakstījušas abas PUSES, un ir spēkā līdz saistību pilnīgai izpildei.

8.5. Grozījumus šajā līguma var izdarīt, ievērojot Publisko iepirkumu likuma 8.¹ panta 12.¹ daļu, un tie noformējami rakstiski. Grozījumi stājas spēkā pēc abpusējas parakstīšanas un kļūst par šī līguma neatņemamu sastāvdaļu.

8.6. Līgums sagatavots latviešu valodā uz 6 (sešām) lapām, tajā skaitā 1. pielikumu un 2. pielikumu, un parakstīts 2 (divos) eksemplāros ar vienādu juridisko spēku, katrai PUSEI pa vienam eksemplāram.

9. PUŠU rekvizīti un paraksti

PASŪTĪTĀJS

Valsts kanceleja

Reģ.Nr. 90000055313

Adrese: Brīvības bulv.36, Rīga, LV-1520

Norēķinu rekvizīti:

Valsts kase, kods TREL22

Konts: LV26TREL2030004029000

E.Džeimane
Direktore

Z.v.

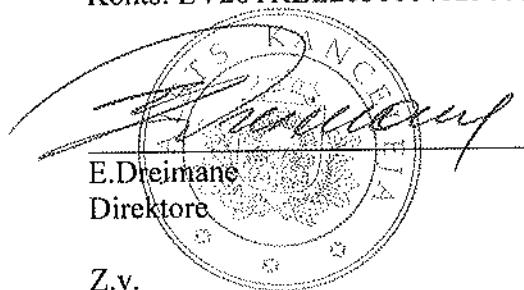

IZPILDĪTĀJS

SIA „AM studio”

Reģ.Nr. 40003583865

Juridiskā adrese: Gaismas iela 20-1,

Salaspils, Salaspils nov., LV-2121

Norēķinu rekvizīti:

A/S Swedbank, kods: HABALV22

Konts: LV08HABA0551002137462

V.Elsts

Valdes loceklis

Z.v.



Pielikums Nr.3

Iepirkuma „Valsts pārvaldes laba servisa balvu izgatavošana” nolikumam
Iepirkuma identifikācijas Nr. MK VK 2013/14

TEHNISKĀ SPECIFIKĀCIJA

3.daļa „Valsts pārvaldes laba servisa stikla balvu izgatavošana”

1. Iepirkuma priekšmets:
Valsts pārvaldes laba servisa stikla balvu (turpmāk – stikla balva) izgatavošana paredzēta, lai veicinātu valsts pārvaldes iestāžu servisa uzlabošanu un klientorientētas kultūras un vērtību nostiprināšanu, kas tiks pasniegta katru gadu labākajiem valsts pārvaldes darbiniekiem. Pretendents stikla balvas izgatavo, izmantojot savus materiālus un aprīkojumu.
2. Stikla balvas dizains
Stikla balva izgatavojama atbilstoši valsts pārvaldes laba servisa balvas konceptā izstrādātajai skicei (idejas vizualizācijai) no balvu izstrādes procesā nepieciešamajiem materiāliem, izmēriem un dizainu (forma, krāsas, burtu veids un izmērs).*

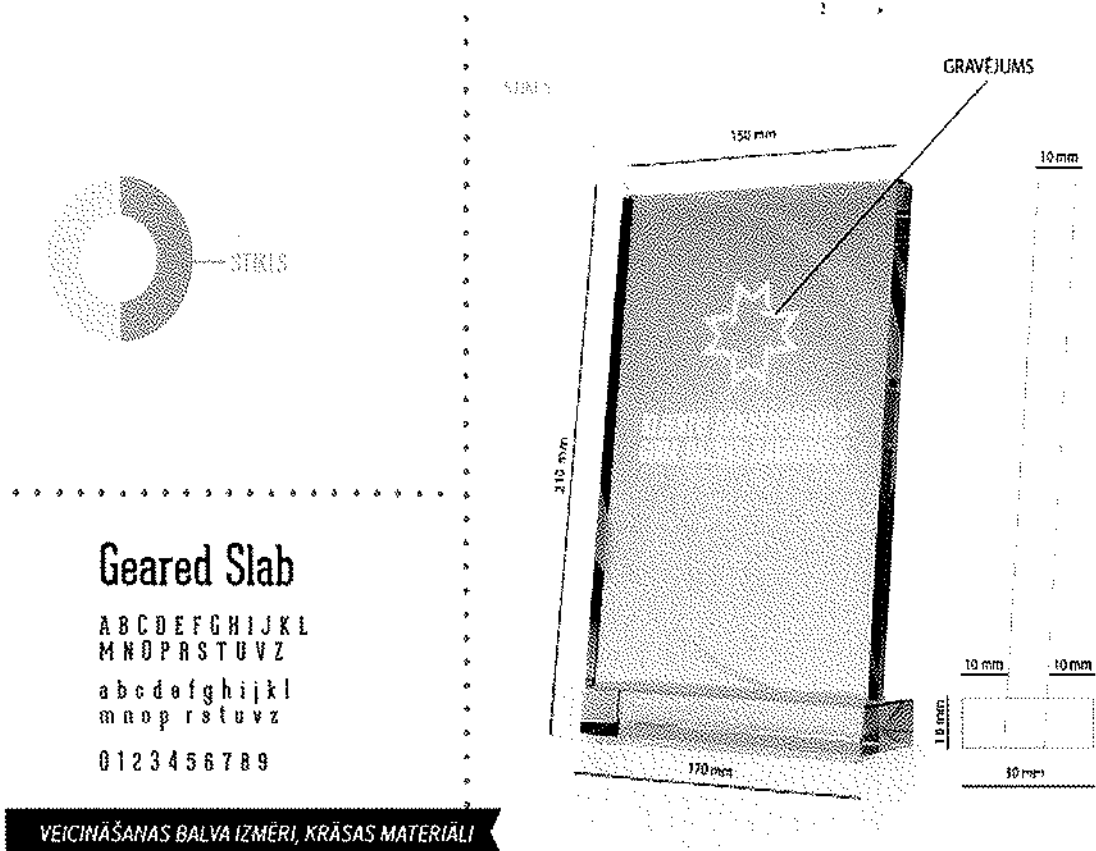

*Balvas dizaina izstrādātājs SIA „WIG”, idejas vizualizācija.

3. Stikla balvas izgatavošanas tehniskais apraksts

1.	Materiāls	- Stikls „Optiwhite”	
2.	Izmēri	<ul style="list-style-type: none"> - Stikla biezums: 10 mm - Pamatnes izmērs: 100 x 180 mm - Informācijas plāksnes izmērs: 200 x 150 mm 	
3.	Apstrāde	<ul style="list-style-type: none"> - Visas šķautnes pulētas - Zīmējums matēts - Plāksnes savstarpēji salīmētas 	
4.	Zīmējums	<ul style="list-style-type: none"> - Zīmējums veidots, matējot stiklu. - Simbols un teksts „Klientu apkalpošanas gada balvas kandidāts” atrodas priekšpusē. - Dekoratīvie elementi atrodas aizmugurē. 	
5.	Cita informācija	- Pamatnes apakšā (stūros) pielīmēti caurspīdīgas gumijas dempferi.	

Rasējums:

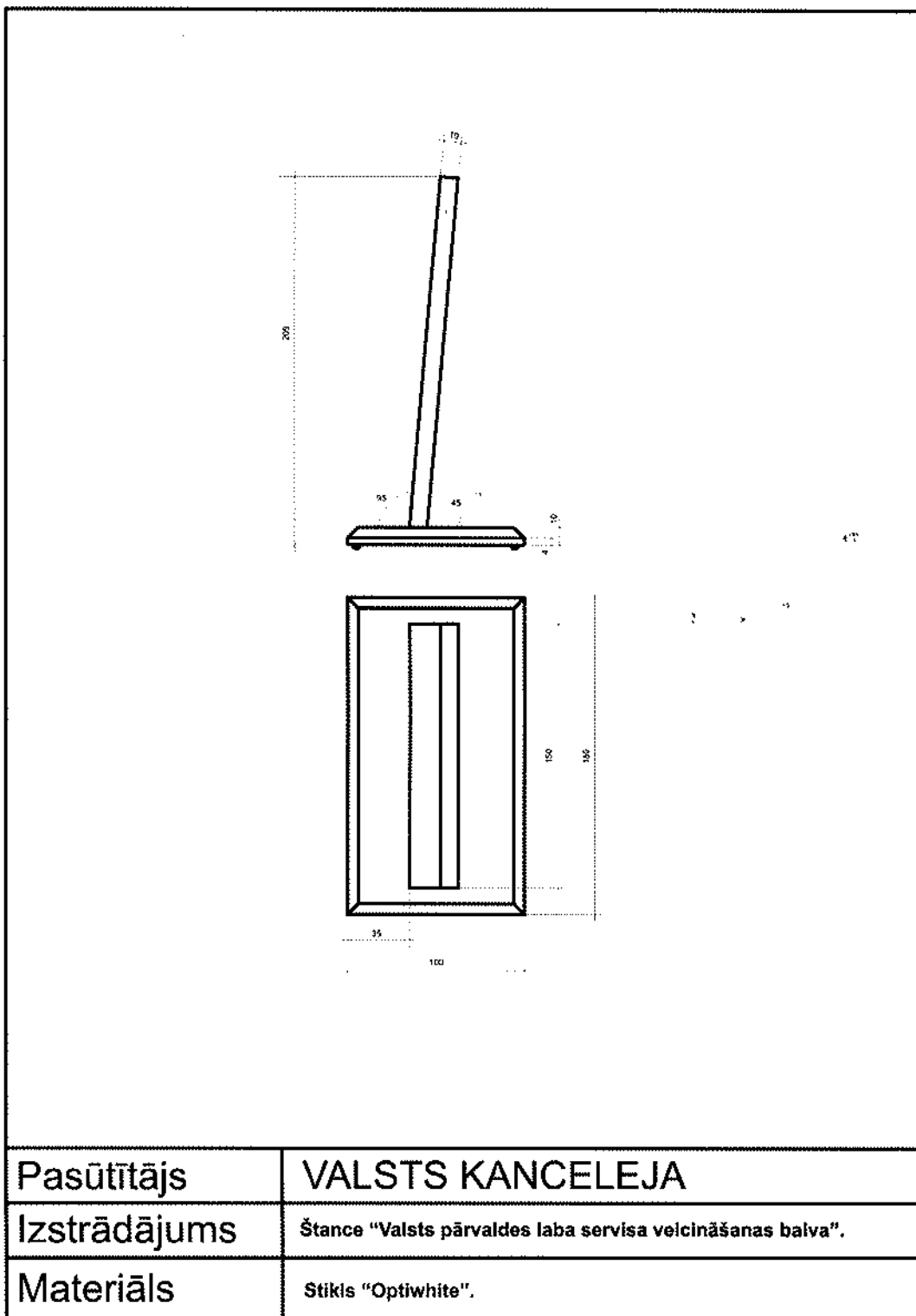

4. Stikla balvas piegādes termiņš **4 nedēļas** no līguma parakstīšanas dienas.
5. Pretendents realizē piegādi uz Pasūtītāja adresi.